

- Geen uitdroging brandstofslangen
- Geen putroest remleidingen
- Werking remaccu
- Hulpstuurhuis L&R geen voelbare speling
- Geen voelbare speling op de 4 kogels L&R
- Diktes remschrijf en -voering
- Accu zelf en aansluitingen goed vast
- Krikpunten geen schade door roest V&A
- Handrem werkt, ook op heuveltje
- Voorremmen blokkeren bij kort & hard remmen
- Wagen remt rechtuit bij remmen met los stuur
- Claxon
- Longérons geen roestgaten
- Geen scheuren in alle stofhoezen van wiel- ophanging of besturing
- 'Lekzakken' en andere hydrauliek geen lekkage
- Bandenspanning, -profiel, geen verdroging, V&A
- Geen geluid of speling wiellagers V&A
- Afstelling achterremmen
- Uitlaat gasdicht, gehele lengte
- Kofferbakbodem geen doorroesting indien trekhaak

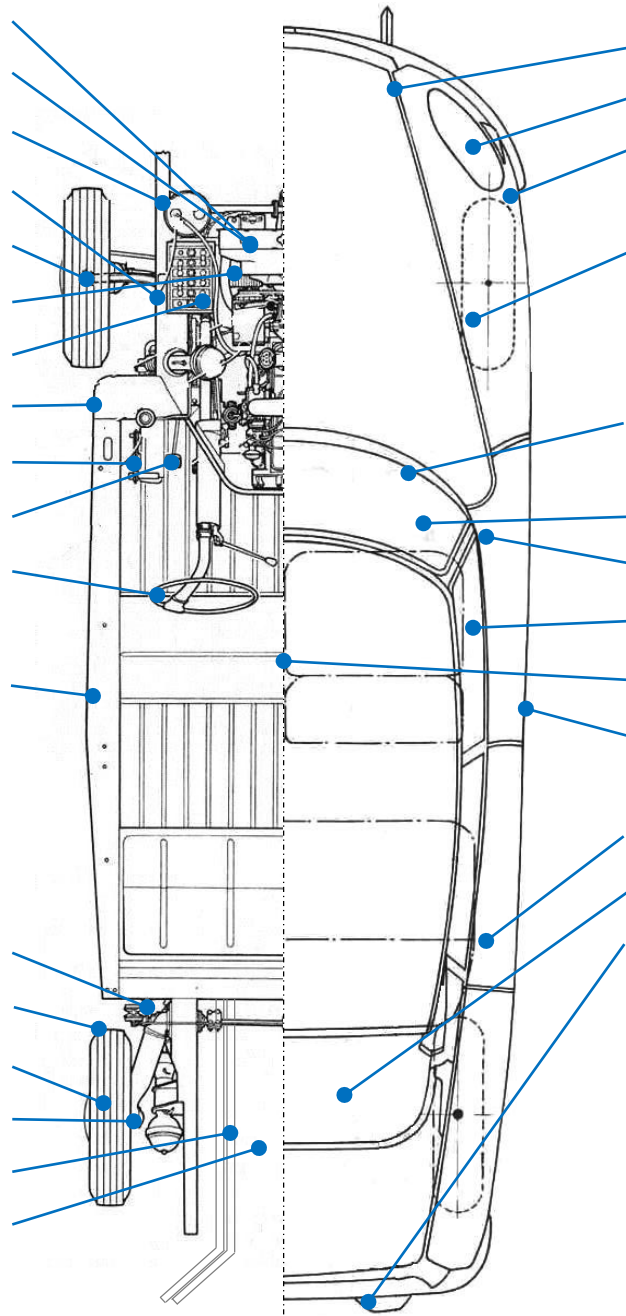

- Motorkapvergrendeling, incl. noodhaak
- Hoogte & werking verlichting, incl., demper koplamp
- Bevestigingsoog aan voorscherm vast
- Voorwiel loopt niet aan in wielkast (tegen plaat voor de hydrauliek)
- Voorruit ontwaseming, warme lucht op voorruit (incl. blower), ruitenwissers en -sproeier
- Voorruit geen barsten, sterren in zichtveld
- Spiegels geen barsten, afstelling
- Vensters openen geheel naar beneden
- Gordels onbeschadigd, vergrendeling
- Plaatwerk goed vast aan bevestigingen, geen scherpe randen, geen grote roestgaten
- Portieren openen, ook van binnenuit
- LPG: magneetklep op tank en in motorruimte
- Verlichting achter, incl. nummerplaat en remlicht

Datum eigen controle: _____

Naam: _____

Kenteken: _____

Km-stand: _____

Bewaar laatste versie in wagen, toon instanties indien potentieel relevant. Disclaimer film onverminderd van toepassing op dit document.